

***Metroconsult***

CONSULENZA IN PROPRIETÀ INDUSTRIALE

LA FORTEZZA PER LE IDEE

***“Il valore del design:  
dall’idea innovativa al prodotto tutelato”***

**Camera di Commercio di Reggio Calabria**  
Giovedì 30 Maggio 2013

Relatore:

**Dott. Giancarlo REPOSIO**

Italian Patent, Trademark and Design Attorney  
European Patent, Trademark and Design Attorney

Uno degli assets più importanti  
dell'economia italiana è costituito dal  
**“Made in Italy”**  
divenuto sinonimo di eccellenza in settori,  
quali moda, arredamento, automotive e gioielleria.

Da notare che il design in Italia non si limita ai settori dell'arredamento o dell'abbigliamento, ma si estende ad esempio anche alla nautica, alle automobili, ai motocicli.

Inoltre, non ci si riferisce ad un sistema localizzato solo in una area del Paese, ma ad un sistema policentrico di eccellenze

Da un'indagine compiuta da Assocamerestero e da 53 Camere di Commercio Italiane all'estero, in 34 Paesi, è emerso che il 98% degli intervistati (buyer, rappresentanti di istituzioni locali, associazioni imprenditoriali, enti fieristici e media)

percepisce

**l'Italia come la "culla del design e della creatività"**

## INDUSTRIAL DESIGN: DEPOSITI EFFETTUATI IN UE PRESSO L'UAMI DAL 2003 AL 2013

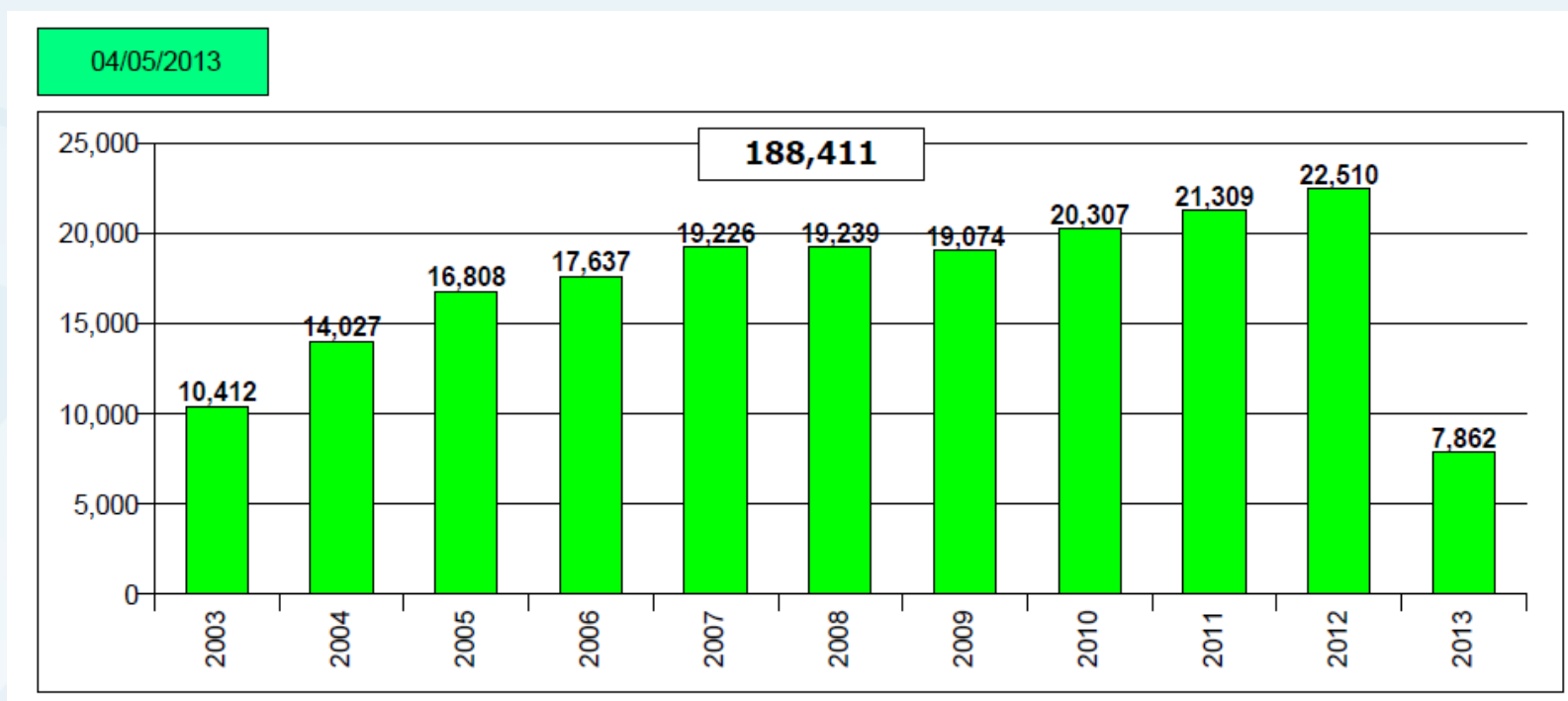

Fonte: UAMI

## DEPOSITI EFFETTUATI IN UE PRESSO L'UAMI (divisi per nazionalità del Titolare)

04/05/2013				TOP 25														
Estados - Staaten - States - Etats - Stati	<2013	%		Estados - Staaten - States - Etats - Stati	2013 01	2013 02	2013 03	2013 04	Total Insgesamt Total Total Totale	%	Estados - Staaten - States - Etats - Stati	Total Insgesamt Total Total Totale	%					
1	DE	166,528	25.07	1	DE	1,771	1,470	1,972	1,671	6,884	24.83	1	DE	173,412	24.11			
2	IT	95,870	14.44	2	IT	538	756	780	1,039	3,113	11.23	2	IT	98,983	13.76			
3	FR	58,777	8.85	3	FR	847	636	426	863	2,772	10.00	3	FR	61,549	8.56			
4	US	56,180	8.46	4	US	585	821	719	533	2,658	9.59	4	US	58,838	8.18			
5	GB	45,831	6.90	5	GB	386	459	540	393	1,778	6.41	5	GB	47,609	6.62			
6	ES	39,977	6.02	6	ES	275	195	429	302	1,201	4.33	6	ES	41,178	5.73			
7	JP	22,989	3.46	7	CN	174	133	423	292	1,022	3.69	7	JP	23,838	3.31			
8	NL	22,082	3.32	8	PL	188	294	291	192	965	3.48	8	NL	23,005	3.20			
9	CH	19,832	2.99	9	NL	224	160	322	217	923	3.33	9	CH	20,229	2.81			
10	AT	18,439	2.78	10	JP	248	216	222	163	849	3.06	10	AT	19,267	2.68			
11	PL	16,926	2.55	11	AT	155	293	133	247	828	2.99	11	PL	17,891	2.49			
12	DK	13,415	2.02	12	KR	170	335	98	208	809	2.92	12	SE	13,898	1.93			
13	SE	13,213	1.99	13	SE	164	183	117	221	685	2.47	13	DK	13,886	1.93			
14	BE	11,922	1.80	14	DK	181	59	115	116	471	1.70	14	BE	12,314	1.71			
15	CN	9,847	1.48	15	CH	89	76	175	57	397	1.43	15	CN	10,869	1.51			
16	KR	7,907	1.19	16	BE	84	63	125	120	392	1.41	16	KR	8,716	1.21			
17	HK	7,463	1.12	17	FI	127	76	91	52	346	1.25	17	HK	7,790	1.08			
18	PT	6,997	1.05	18	HK	97	50	139	41	327	1.18	18	PT	7,281	1.01			
19	TW	6,528	0.98	19	PT	44	29	90	121	284	1.02	19	TW	6,749	0.94			
20	FI	6,213	0.94	20	TW	48	62	54	57	221	0.80	20	FI	6,559	0.91			
21	CZ	5,135	0.77	21	CZ	43	58	67	49	217	0.78	21	CZ	5,352	0.74			
22	CA	3,580	0.54	22	CA	21	51	43	57	172	0.62	22	CA	3,752	0.52			
23	AU	3,251	0.49	23	LU	15	17	35	79	146	0.53	23	AU	3,388	0.47			
24	IE	2,624	0.40	24	AU	16	32	79	10	137	0.49	24	LU	2,763	0.38			
25	LU	2,617	0.39	25	SK	55	17	32	22	126	0.45	25	IE	2,701	0.38			
		Σ (25)	664,143	100.00			Σ (25)	6,545	6,541	7,515	7,122	27,723	100.00			Σ (25)	691,817	96.20
																Σ (25+)	27,351	3.80
																Σ	719,168	

## BREVETTI CONCESSI PRESSO L'EPO NEL 2012 (divisi per nazionalità del Titolare)

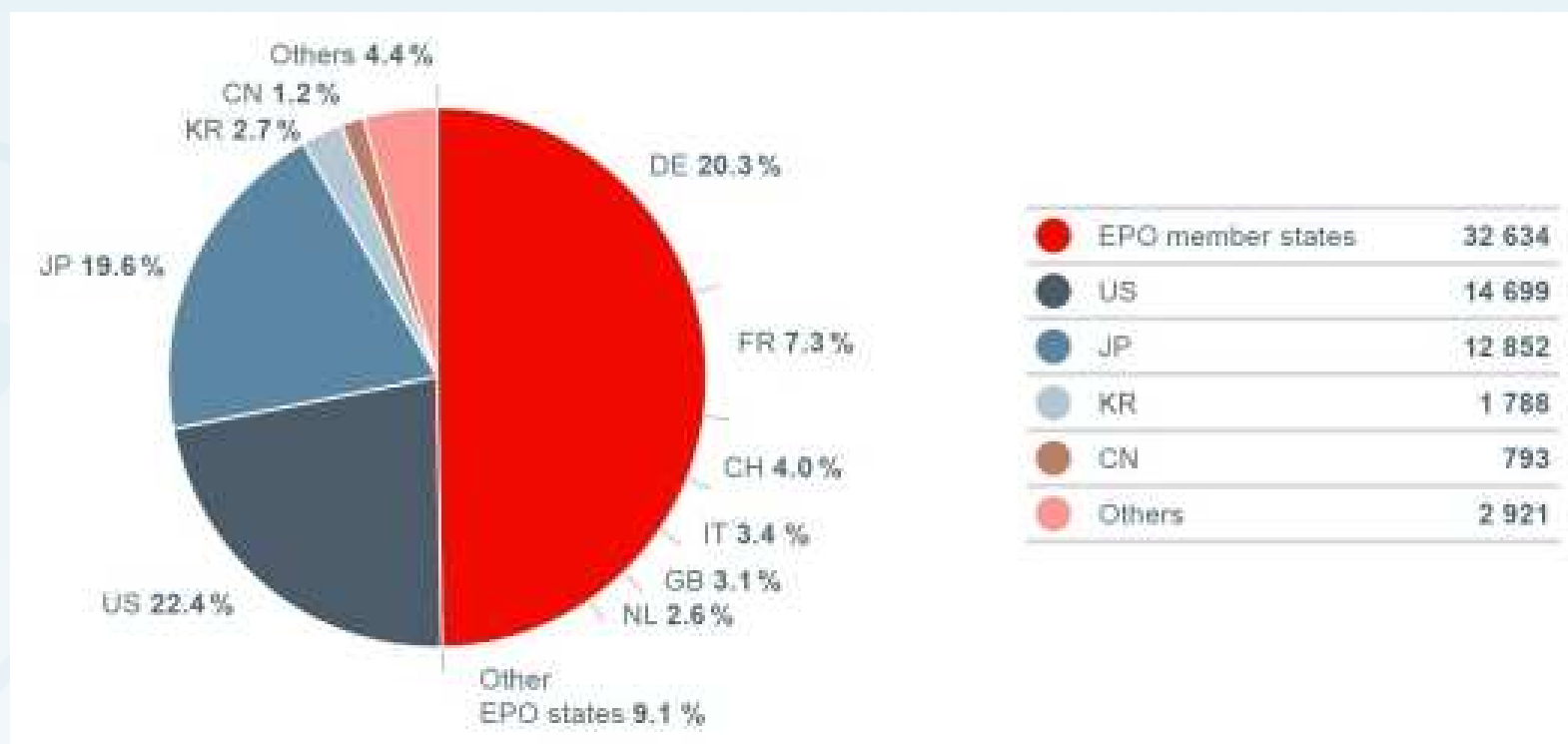

Fonte: EPO

## BREVETTI CONCESSI PRESSO L'EPO NEL 2012 BEST PATENTEEES

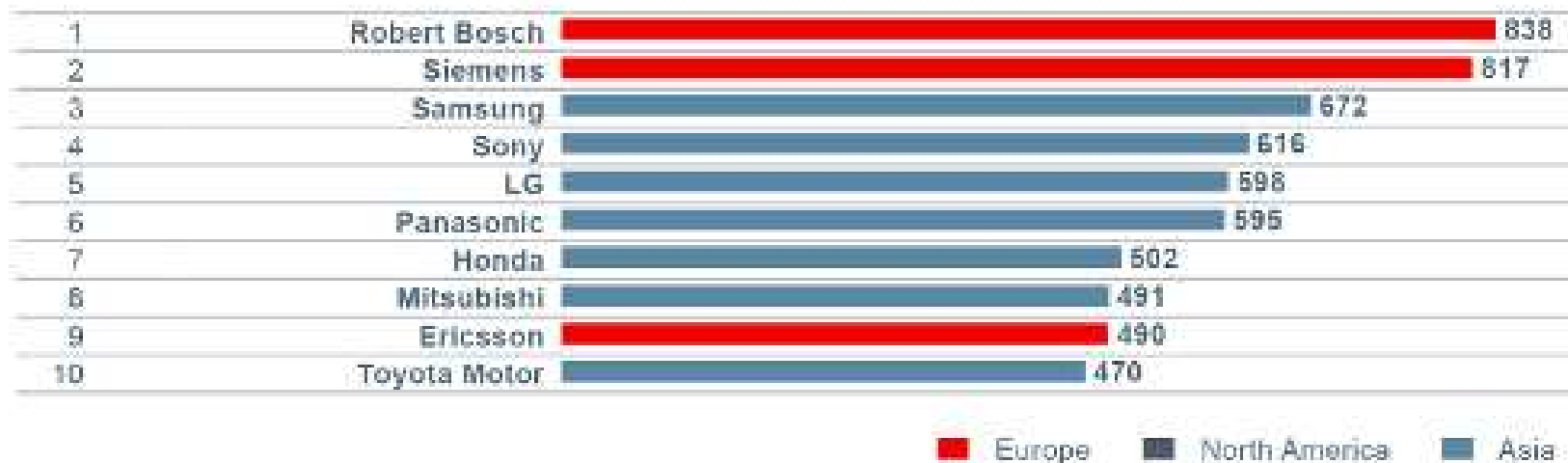

Fonte: EPO

## QUALE PROTEZIONE SCEGLIERE PER LA TUTELA DELLA FORMA DI UN PRODOTTO?

- **Design:** Art.31 e segg. C.P.I. e Reg. Com. n.6/2006
- **Marchio:** Art.7 e segg. C.P.I. e Reg.Com. n.40/94
- **Brevetto per invenzione:** Art. 45 e segg. C.P.I. (+ norme EPC)
- **Brevetto per modello di utilità:** Artt. 82 - 86 C.P.I.
- **Diritto d'Autore:** Legge n. 633 del 22.4.1941
- **Concorrenza sleale:** Art.2598 e segg. C.C.

E' possibile il cumulo di più tutele,  
ove ne sussistano i relativi requisiti



## ELEMENTI DI VALUTAZIONE PER LA PROTEZIONE

1. Il **Design** protegge e premia l'aspetto esteriore di un oggetto nuovo
2. Il **Marchio** protegge le forme distintive, ovvero quelle che consentono l'identificazione specifica di un prodotto e/o di un'impresa
3. Il **Diritto d'autore** protegge le forme dotate di valore artistico e/o creativo
4. La **Concorrenza sleale** è uno strumento che attua la protezione di prodotti meritevoli di tutela (contrasta le copie pedissequae e il parassitismo)
5. Il **Brevetto** (per invenzione o per modello di utilità) protegge una soluzione nuova ed inventiva ad un determinato problema tecnico

## INDUSTRIAL DESIGN

Nel novero della Proprietà Industriale  
la forma di un prodotto  
trova tutela anche mediante il  
modello o disegno industriale

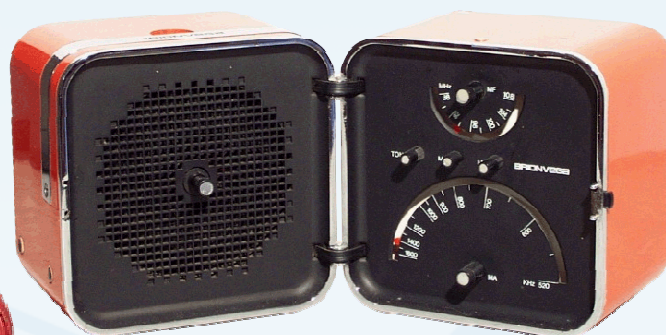

# PANORAMICA SULLE NORMATIVE A TUTELA DEL DESIGN: ITALIA

## Oggetto della tutela

*“Possono costituire oggetto di registrazione come disegni e modelli l'aspetto dell'intero prodotto o di una sua parte quale risulta, in particolare, dalle caratteristiche delle linee, dei contorni, dei colori, della forma, della struttura superficiale ovvero dei materiali del prodotto stesso ovvero del suo ornamento, a condizione che siano **nuovi** ed abbiano **carattere individuale**” (Art. 31 C.P.I.)*

# PANORAMICA SULLE NORMATIVE A TUTELA DEL DESIGN: ITALIA

(continua)

## Requisiti per la concessione:

- **NOVITÀ**

*“... a condizione che siano nuovi ...”*

- **CARATTERE INDIVIDUALE**

*“... a condizione che ... abbiano carattere individuale ...”*

## PANORAMICA SULLE NORMATIVE A TUTELA DEL DESIGN: ITALIA

(continua)

- **NOVITÀ ASSOLUTA:**

*“un disegno o modello è **NUOVO** se nessun disegno o modello identico è stato **divulgato anteriormente** alla data di presentazione della data di registrazione ovvero, qualora si rivendichi la priorità, anteriormente alla data di quest’ultima. I disegni o modelli si reputano identici quando le loro caratteristiche differiscono soltanto per dettagli irrilevanti” (Art. 32 C.P.I.)*

## PANORAMICA SULLE NORMATIVE A TUTELA DEL DESIGN: ITALIA

(continua)

*divulgazione* → “*il disegno o modello si considera divulgato se è stato **reso accessibile al pubblico** per effetto di registrazione o in altro modo, ovvero se è stato esposto, messo in commercio o altrimenti reso pubblico, a meno che tali eventi non potessero ragionevolmente essere conosciuti dagli ambienti specializzati del settore interessato, operanti nella Comunità, nel corso della normale attività commerciale, prima della data di presentazione della domanda di registrazione o, qualora si rivendichi la priorità, prima della data di quest’ultima*” (Art. 34 C.P.I.)

## PANORAMICA SULLE NORMATIVE A TUTELA DEL DESIGN: ITALIA

(continua)

Non costituisce divulgazione:

- la rivelazione a terzo sotto vincolo di segretezza
- la divulgazione da parte dell'autore o del suo avente causa nei 12 mesi precedenti la presentazione della domanda → periodo di grazia (Art. 34 comma 3 C.P.I.)

## PANORAMICA SULLE NORMATIVE A TUTELA DEL DESIGN: ITALIA

(continua)

- **CARATTERE INDIVIDUALE:**

*“un disegno o modello è dotato di **carattere individuale** se l'impressione generale che suscita nell'utilizzatore informato differisce in modo significativo dall'impressione generale suscitata in tale utilizzatore da qualsiasi disegno/modello che sia stato divulgato prima della data di presentazione della domanda di registrazione” (Art. 33 C.P.I.)*

Dottrina: requisito del carattere individuale può essere considerato come la *“fondata sensazione (nell'utilizzatore informato) di un'estetica nuova nel campo”*, vale a dire un prodotto idoneo ad essere percepito e preso in considerazione dal consumatore medio al momento di decidere in merito alla convenienza del prodotto



# PANORAMICA SULLE NORMATIVE A TUTELA DEL DESIGN: ITALIA

(continua)

*“utilizzatore informato”*



indica qualcosa di più rispetto ad una “persona qualunque”, ma anche qualcosa in meno rispetto alla figura di un “esperto del ramo”

# PANORAMICA SULLE NORMATIVE A TUTELA DEL DESIGN: ITALIA

(continua)

## Settore affollato o “Crowded art”

*“... nell’accertare il carattere individuale ... si prende in considerazione il margine di libertà di cui l’autore ha beneficiato nel realizzare il disegno o modello” (Art. 33 C.P.I.)*

Il quid di originalità richiesto per la registrazione di un disegno o modello non deve essere valutato in assoluto, ma **in relazione allo specifico settore merceologico** di cui fa parte il trovato.

Di conseguenza, in settori produttivi particolarmente affollati, anche un modesto grado di originalità potrebbe validamente giustificare la registrazione

# PANORAMICA SULLE NORMATIVE A TUTELA DEL DESIGN: ITALIA

(continua)

## Requisiti per la concessione:

- **NOVITÀ**

*“... a condizione che siano nuovi ed abbiano carattere individuale ...”*

Novità → requisito “oggettivo”

- **CARATTERE INDIVIDUALE**

*“... a condizione che ... abbiano carattere individuale ...”*

Carattere individuale → requisito “soggettivo”

# PANORAMICA SULLE NORMATIVE A TUTELA DEL DESIGN: ITALIA

(continua)

## Diritti conferiti dalla registrazione:

*“La registrazione di un disegno o modello conferisce al titolare il diritto esclusivo di **utilizzarlo** e di **vietare a terzi di utilizzarlo senza il suo consenso**. Costituiscono in particolare atti di utilizzazione la fabbricazione, l’offerta, la commercializzazione, l’importazione, l’esportazione o l’impiego di un prodotto in cui il disegno o modello è incorporato o al quale è applicato, ovvero la detenzione di tale prodotto per tali fini” (Art. 41 C.P.I.)*

# PANORAMICA SULLE NORMATIVE A TUTELA DEL DESIGN: ITALIA

(continua)

## Diritti conferiti dalla registrazione:

- impedire l'uso di un modello che riproduce la “stessa impressione generale”
- impedire a terzi l'utilizzazione del modello (fabbricazione, vendita, messa in commercio, esportazione, importazione)

Nel determinare l'estensione della protezione, si deve tener conto del margine di libertà dell'autore nella realizzazione del disegno o modello

# PANORAMICA SULLE NORMATIVE A TUTELA DEL DESIGN: ITALIA

(continua)

## Limitazioni ai diritti conferiti dalla registrazione

### Art. 42 C.P.I., comma 1

*“I diritti conferiti dalla registrazione del disegno o modello non si estendono:*

- a) agli atti compiuti in ambito privato e per fini non commerciali;*
- b) agli atti compiuti a fine di sperimentazione;*
- c) agli atti di riproduzione necessari per le citazioni o per fini didattici, purché siano compatibili con i principi della correttezza professionale, non pregiudichino indebitamente l'utilizzazione normale del disegno o modello e sia indicata la fonte ”*

# PANORAMICA SULLE NORMATIVE A TUTELA DEL DESIGN: ITALIA

(continua)

## Limitazioni ai diritti conferiti dalla registrazione

### Art. 42 C.P.I., comma 2

*“I diritti esclusivi conferiti dalla registrazione del disegno o modello non sono esercitabili riguardo:*

- a) all’arredo e alle installazioni dei mezzi di locomozione navale e aerea immatricolati in altri paesi che entrano temporaneamente nel territorio dello Stato;*
- b) all’importazione nello Stato di pezzi di ricambio e accessori destinati alla riparazione dei mezzi di trasporto di cui alla lettera a);*
- c) all’esecuzione delle riparazioni sui mezzi di trasporto predetti”*

# PANORAMICA SULLE NORMATIVE A TUTELA DEL DESIGN: ITALIA

(continua)

## Durata della protezione (Art. 37 C.P.I.)

La registrazione del disegno o modello dura CINQUE ANNI a decorrere dalla data di deposito del disegno o modello

Il titolare può ottenere la proroga della durata, per uno o più periodi di cinque anni fino ad un massimo di VENTICINQUE ANNI dalla data di presentazione della domanda di registrazione



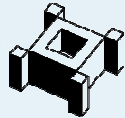

## Estensione all'Estero e Priorità (Art. 4 C.P.I.)

1. Chiunque abbia regolarmente depositato, in o per uno Stato facente parte di una convenzione internazionale ratificata dall'Italia che riconosce il diritto di priorità, una domanda diretta ad ottenere un titolo di proprietà industriale o il suo avente causa, fruisce di un diritto di priorità a decorrere dalla prima domanda per effettuare il deposito di una domanda di brevetto d'invenzione, di modello di utilità, di privativa di nuova varietà vegetale, di registrazione di disegno o modello e di registrazione di marchio, secondo le disposizioni dell'articolo 4 della Convenzione di Unione di Parigi.
2. **Il termine di priorità è di dodici mesi per i brevetti d'invenzione ed i modelli di utilità e le varietà vegetali, di SEI MESI per i disegni o modelli ed i marchi.**
3. È riconosciuto come idoneo a far nascere il diritto di priorità **qualsiasi deposito avente valore di deposito nazionale regolare**, cioè idoneo a stabilire la data alla quale la prima domanda è stata depositata, a norma della legislazione nazionale dello Stato nel quale è stato effettuato, o di accordi bilaterali o plurilaterali, qualunque sia la sorte ulteriore di tale domanda.

# PANORAMICA SULLE NORMATIVE A TUTELA DEL DESIGN: ITALIA

(continua)

## REGISTRAZIONE MULTIPLA (Art. 39 C.P.I.)

Esiste anche per modello o disegno Comunitario.

Possibilità di richiedere la registrazione per più disegni e modelli, purché destinati ad essere attuati o incorporati in oggetti inseriti nella medesima classe della classificazione internazionale dei disegni e modelli (Accordo di Locarno del 08.10.1968).

Facilita dal punto di vista fiscale e procedimentale la registrazione di disegni o modelli incorporati in una pluralità di oggetti.

<http://www.wipo.int/classifications/nivilo/locarno/index.htm?lang=EN>

# PANORAMICA SULLE NORMATIVE A TUTELA DEL DESIGN: ITALIA

(continua)

## PUBBLICAZIONE DIFFERITA

Esiste anche per modello o disegno Comunitario.

Possibilità di richiedere il **differimento della pubblicazione** fino ad un massimo di **TRENTA MESI**, permettendo all'autore o all'avente diritto di mantenere riservate le proprie creazioni finché la divulgazione non sia ritenuta opportuna dal punto di vista commerciale.

# PANORAMICA SULLE NORMATIVE A TUTELA DEL DESIGN: ITALIA

(continua)

## Problematica relativa ai PEZZI DI RICAMBIO

*“Il disegno applicato od incorporato nel componente di un prodotto complesso possiede i requisiti della novità e del carattere individuale soltanto:*

- a) se il **componente**, una volta incorporato nel prodotto complesso, **rimane visibile** durante la normale utilizzazione e cioè durante l'utilizzazione da parte del consumatore finale, esclusi gli interventi di manutenzione, assistenza e riparazione;*
- b) se le caratteristiche visibili del componente possiedono di per sé i requisiti di novità e di individualità” (Art. 35 C.P.I.)*

## PANORAMICA SULLE NORMATIVE A TUTELA DEL DESIGN: ITALIA

(continua)

### Problematica relativa ai PEZZI DI RICAMBIO (segue)

L'Art. 35 C.P.I. pone dunque un ulteriore requisito, oltre a quelli di novità ed individualità: il **requisito della "visibilità"** durante l'utilizzazione.

Compromesso tra le esigenze dei produttori (in particolare delle case automobilistiche e d'arredamento) e l'interesse della libera concorrenza (ampliare quanto più possibile le scelte dei consumatori consentendo a chiunque di produrre componenti «svincolati» dall'oggetto primario della privativa).

Sussiste ancora poi la «**clausola di riparazione**», ovvero una disciplina transitoria secondo cui gli Stati Membri della U.E. mantengono in vigore le loro disposizioni giuridiche riguardanti l'uso del disegno o modello protetto di un componente utilizzato per la riparazione di un prodotto complesso, al fine di ripristinarne l'aspetto originario (Art. 241 C.P.I.).

# PANORAMICA SULLE NORMATIVE A TUTELA DEL DESIGN

## DESIGN COMUNITARIO

Normativa di riferimento: Regolamento CE N° 6/2002 del 12 Dicembre 2001.

Con un'unica domanda di design comunitario si coprono tutti i 27 paesi dell'U.E.

La protezione a livello comunitario ha infatti eliminato la precedente necessità di effettuare registrazioni nazionali ed in base a procedure diverse da Paese a Paese.

## PANORAMICA SULLE NORMATIVE A TUTELA DEL DESIGN

### DESIGN COMUNITARIO

Vantaggi rispetto a depositi nazionali:

- Una sola domanda;
- Una sola lingua di deposito;
- Un solo centro amministrativo;
- Un solo pagamento

Deposito di una domanda comunitaria è notevolmente più vantaggioso **ECONOMICAMENTE** rispetto al deposito di varie richieste di registrazioni nazionali.

Vantaggio giuridico: non è necessario attenersi alle peculiarità dei vari sistemi nazionali.

## PANORAMICA SULLE NORMATIVE A TUTELA DEL DESIGN: U.E.

### Oggetto della tutela:

Per disegno o modello si intende: *“l’aspetto di un prodotto o di una sua parte quale risulta dalle caratteristiche delle linee, dei contorni, dei colori, della forma, della struttura superficiale e/o dei materiali del prodotto stesso e/o del suo ornamento”*. (Art. 3 Reg.Com. 6/2002)



# PANORAMICA SULLE NORMATIVE A TUTELA DEL DESIGN: UE

(continua)

## Il Regolamento (CE) 6/2002 disciplina (Art. 1, comma 2):

### a. Disegno comunitario registrato:

- conferisce al titolare il diritto di utilizzare il disegno/modello e di proibire a terzi l'uso non autorizzato del disegno
- Durata della protezione: 5 anni rinnovabili fino a un massimo di 25 anni dalla data di deposito della domanda di disegno/modello

### b. Disegno comunitario NON Registrato:

- conferisce al titolare il diritto di inibire a terzi l'uso non autorizzato di un disegno/modello solo ed in quanto sia una copia del proprio disegno / modello
- Durata della protezione: 3 anni dalla data della prima divulgazione

# PANORAMICA SULLE NORMATIVE A TUTELA DEL DESIGN: UE

(continua)

## Periodo di grazia o di tolleranza:

- possibilità per l'autore di richiedere la protezione per il disegno o modello entro **12 MESI dalla prima divulgazione** (Art. 7 Reg.Com. 6/2002)

## Requisiti per la concessione:

- Novità e carattere individuale (i principi sono quelli già esposti in relazione alla legge design in Italia)

# PANORAMICA SULLE NORMATIVE A TUTELA DEL DESIGN: UE

(continua)

## Diritto di preuso:

Diritto di PREUSO (Art. 22, commi 1 e 2, Reg.Com. 6/2002) per chi possa provare di aver iniziato in buona fede nel territorio dell'Unione Europea (o di aver compiuto preparativi *“seri ed effettivi”*) l'uso di un disegno o modello successivamente protetto tramite una registrazione comunitaria non costituente copia.

Requisito dell'assenza di carattere divulgativo: l'utilizzo del disegno o modello preesistente non deve generare una *“ragionevole conoscenza negli ambienti specializzati della Comunità”*.

Non essendoci divulgazione, il preutente non potrà quindi richiedere per il proprio trovato la protezione come modello o disegno non registrato.

# PANORAMICA SULLE NORMATIVE A TUTELA DEL DESIGN: UE

(continua)

## PUBBLICAZIONE DIFFERITA

Come per modello o disegno in Italia

Possibilità di richiedere il **differimento della pubblicazione** fino ad un massimo di **TRENTA MESI**, permettendo all'autore o all'avente diritto di mantenere riservate le proprie creazioni finché la divulgazione non sia ritenuta opportuna dal punto di vista commerciale.

## PANORAMICA SULLE NORMATIVE A TUTELA DEL DESIGN

(continua)

### DESIGN INTERNAZIONALE

Diversi Stati hanno sottoscritto un Accordo a l'Aja (06.11.1925) istituendo un "*Registro Internazionale dell'Industrial Design*" sotto la responsabilità dell'OMPI (o WIPO).

Dal 13 Giugno 1987 anche l'Italia ha aderito all'Accordo de l'Aja



possibilità per i cittadini Italiani di effettuare il deposito contemporaneo di disegni e modelli aventi validità negli Stati che aderiscono all'Accordo

# PANORAMICA SULLE NORMATIVE A TUTELA DEL DESIGN

(continua)

## DESIGN INTERNAZIONALE

Durata: CINQUE anni (rinnovabili per un periodo addizionale di altri CINQUE anni). Tuttavia, se la legislazione locale di uno Stato prevede termini di protezione maggiori (come Italia), il deposito Internazionale può essere rinnovato nel rispetto della normativa di tale Stato

Vantaggio: spesso il deposito in tutti gli Stati aderenti ha un costo inferiore rispetto al deposito del modello con la sola validità Italiana (conveniente per tutela in Italia ed all'Estero)

# PANORAMICA SULLE NORMATIVE A TUTELA DEL DESIGN

(continua)

## DESIGN INTERNAZIONALE

### Differenza con Design Comunitario

L'istituto del Design Comunitario rappresenta un SISTEMA UNITARIO  
Con unica domanda si può ottenere una protezione del disegno o modello in tutta l'Unione Europea → unica domanda per unico diritto

Invece l'Accordo dell'Aja ha costituito un sistema Internazionale che conferisce una protezione NAZIONALE in seguito al deposito di una unica domanda presso l'OMPI (o WIPO)

Con unica domanda si designano gli stati nei quali si desidera ottenere protezione → unica domanda centralizzata per diverse domande

## PANORAMICA SULLE NORMATIVE A TUTELA DEL DESIGN: USA

(continua)

### Oggetto della tutela:

- Una forma originale, nuova, non ovvia e ornamentale
- può essere tutelata dal Design Patent, uno strumento specifico che si pone tra il cosiddetto “utility patent” e il copyright

### Durata della protezione:

- 14 anni dalla data di concessione del Design Patent



	DURATA	ESAME NOVITA'	DESIGN MULTIPLI
<b>Italia</b>	Fino a 25 anni	No	Sì (nella stessa classe, senza limite di numero)
<b>Gran Bretagna</b>	Fino a 25 anni	Sì (solo requisiti sostanziali)	No (solo set di disegni quali elementi inter-relazionati)
<b>Germania</b>	Fino a 25 anni	No	Sì (fino a 100 nella stessa classe)
<b>Francia</b>	Fino a 25 anni	No	Sì (fino a 100)
<b>Spagna</b>	Fino a 25 anni	No (possibile opposizione entro 2 mesi)	No (fino a 10 modelli che "abbiano lo stesso uso")
<b>Usa</b>	14 anni dal rilascio	Sì	No (solo set di disegni quali elementi inter-relazionati)
<b>Cina</b>	10 anni	Sì (solo su depositi nazionali Cinesi)	No (solo design incorporati in prodotti che appartengono alla stessa classe, e sono venduti o usati in "set")
<b>Giappone</b>	15 anni	Sì	No (solo "set di articoli dello stesso genere")
<b>India</b>	(10+5) Fino a 15	Sì (tra design già registrati in India)	No (solo set di disegni quali elementi inter-relazionati)
<b>UAMI</b>	Fino a 25 anni	No	Sì (se depositi elettronici fino a 99)
<b>WIPO</b>	Fino a 25 anni	No	Sì (fino a 100)

## ALCUNI CASI PRATICI



**Prior RCD 1276-0002**



**RCD 18148-0001**

20.07.04

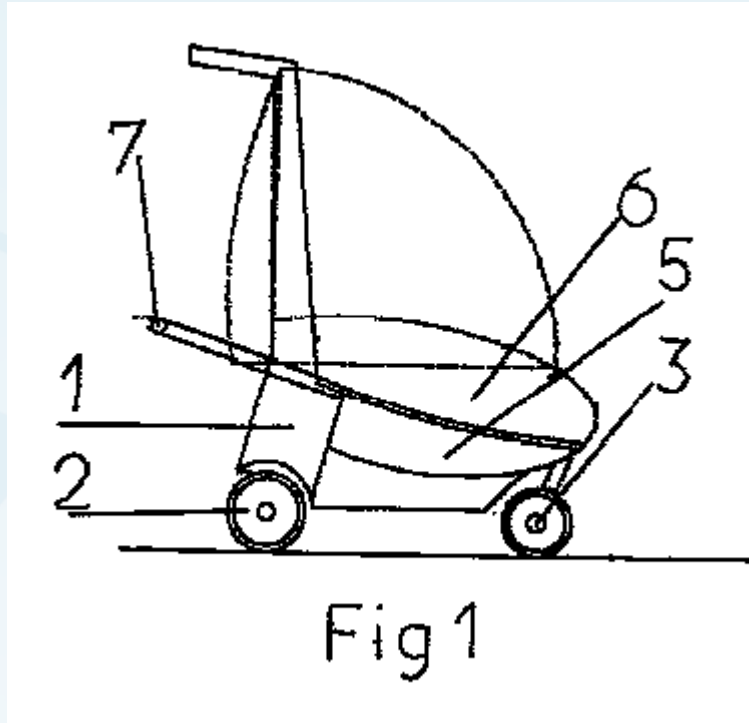

Prior Spanish utility model



RCD 3660-0001

03.12.04



Prior Community  
Trade Mark 998450



**CANCELLED**

RCD 5269-0001

23.05.05

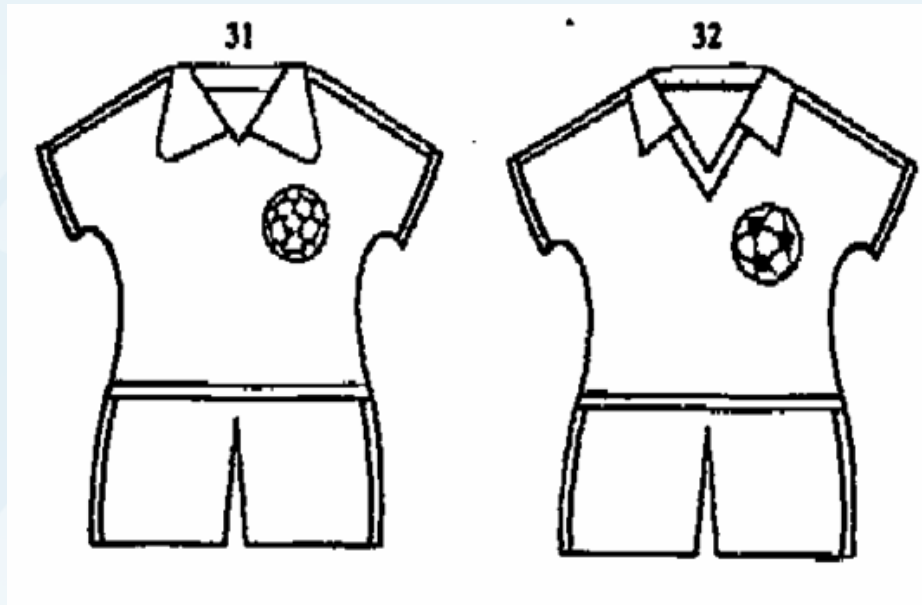

Prior international registration



RCD 1912-0001

## ALCUNI CASI PRATICI

(continua)

29.07.05

Prior Spanish  
trade mark



Marca n° 2.245.822

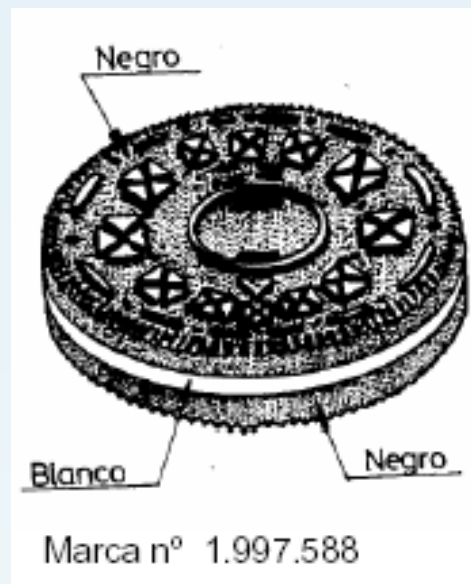

Marca n° 1.997.588

RCD 58334-0002

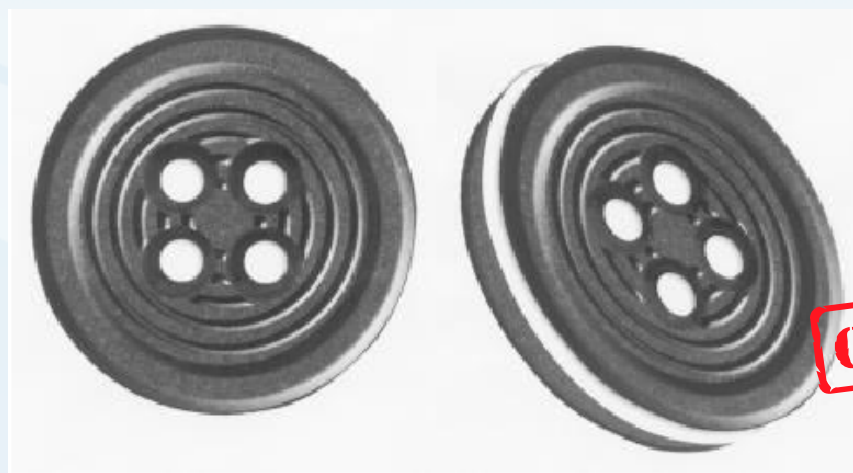

05.09.05

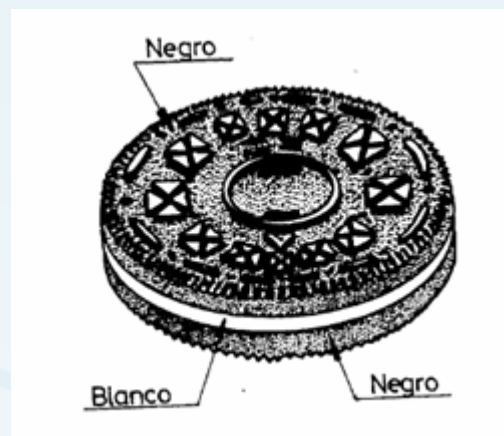

Prior Spanish trade marks

RCD 58334 -0001

29.03.06



Prior UK designs



RCD 000370200-0001



13.09.06



Prior UK design

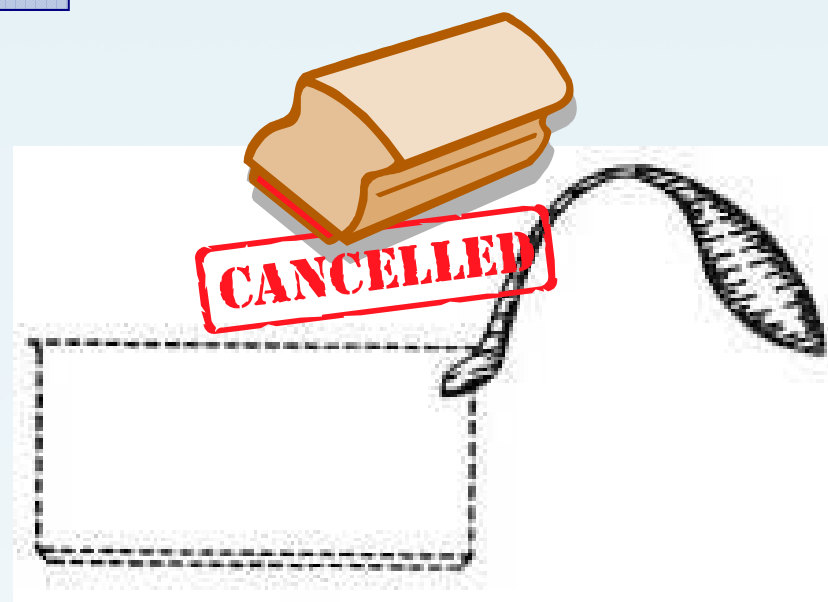

RCD 123013-0001

## RICERCHE DI ANTERIORITÀ

### Perché fare una ricerca ?

- Verificare che il design sia nuovo → no divulgazione
- Valutare il carattere individuale
- Valutare se le differenze sono “significative”
- Valutare il grado di affollamento del settore di interesse

## RICERCHE DI ANTERIORITÀ

(continua)

### AMBITO RICERCHE

- Depositi nazionali
- Depositi internazionali (WIPO)
- Depositi comunitari (UAMI)
- Documentazione brevettuale (brevetti per invenzione e modelli di utilità)
- Riviste del settore di interesse, pubblicazioni ecc.
- Internet

## RICERCHE DI ANTERIORITÀ

(continua)

### FONTI PER LE RICERCHE

-Banche dati a pagamento

Es. Compu-mark

-Banche dati gratuite

siti web uffici brevetti nazionali

(Es. UIBM in Italia → <http://www.uibm.gov.it/uibm/dati/avanzata.aspx>)

sito web UAMI

sito web WIPO

# Banca dati UIBM



The screenshot shows a web browser window displaying the UIBM database search interface. The browser's address bar shows the URL <http://www.uibm.gov.it/uibm/dati/avanzata.aspx>. The page header identifies the user as Giancarlo Reposio. The main content area is titled "MINISTERO DELLO SVILUPPO ECONOMICO" and "DIPARTIMENTO PER L'IMPRESA E L'INTERNAZIONALIZZAZIONE", with the "UFFICIO ITALIANO BREVETTI E MARCHI". The search criteria are set to "Sei in: dati / Ricerca avanzata". The search parameters include a date range from 1 January 1980 to 26 May 2013, with an exception for priority searches starting from 1 October 1989. The search type is set to "Invenzioni". Several checkboxes are available to refine the search, including options for "data", "testo", "titolare", "inventore", "Classificazione delle Invenzioni Industriali e Modelli di Utilità - C.I.B.", and "priorità". A "cerca" button is located at the bottom right of the search area. The footer of the page contains the text: "Ufficio Italiano Brevetti e Marchi - Realizzazione: Andrea Facchini, Lidio Maresca, Andrea Pascucci - © 2008. Dal 27 ottobre 2008: 9197018 accessi all'area dati. Sessioni attualmente aperte: 33".

## RICERCHE DI ANTERIORITÀ

(continua)

### DATABASE UAMI

Design depositati presso l'UAMI con effetti in 27 Paesi

Database design comunitario:

<http://oami.europa.eu/RCDOnline/RequestManager>

# DATABASE UAMI

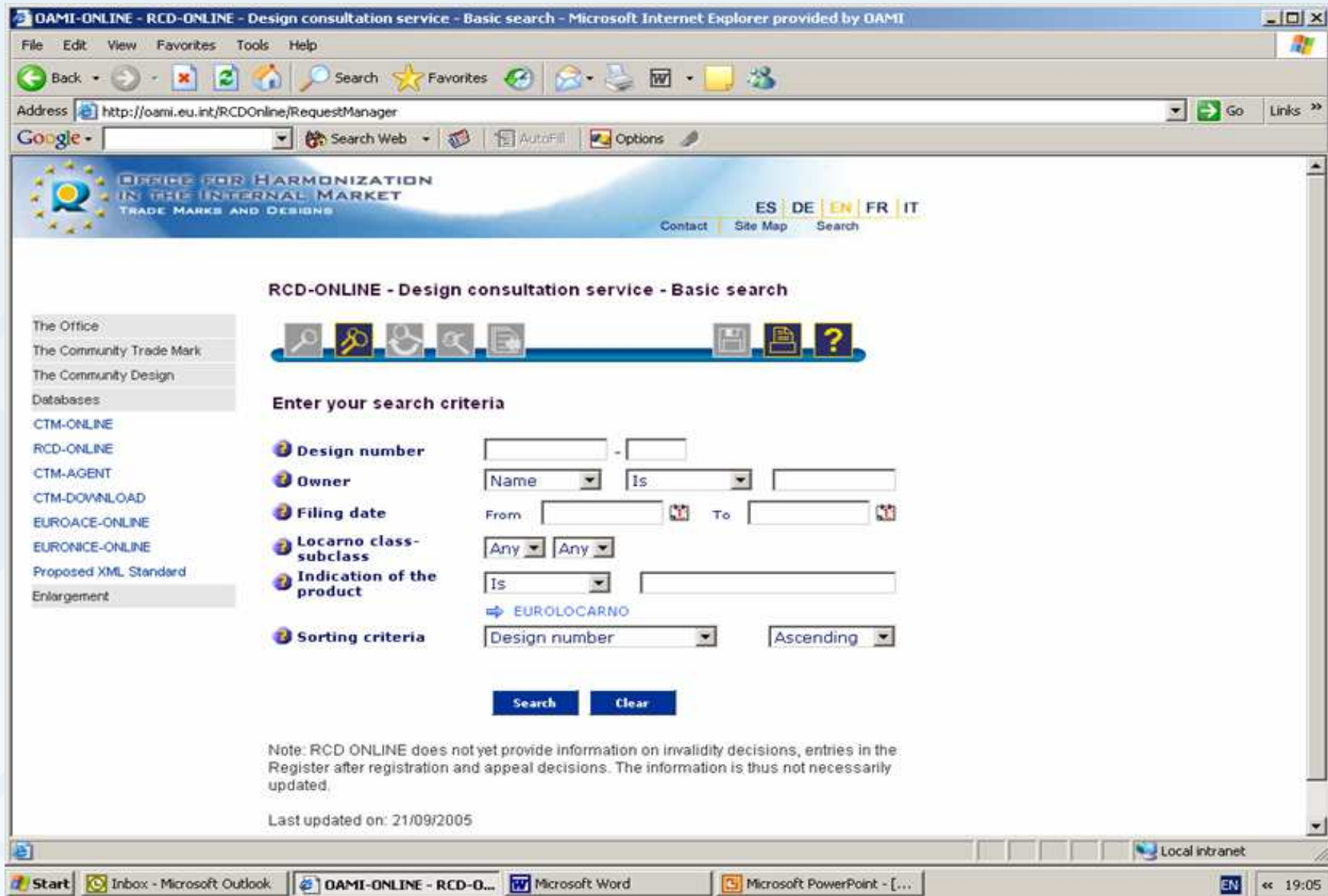

The screenshot shows a web browser window titled "DAMI-ONLINE - RCD-ONLINE - Design consultation service - Basic search - Microsoft Internet Explorer provided by DAMI". The address bar shows the URL "http://oami.eu.int/RCDOnline/RequestManager". The page header includes the logo for the "OFFICE FOR HARMONIZATION IN THE INTERNAL MARKET TRADE MARKS AND DESIGNS" and language options for ES, DE, EN, FR, and IT. The main content area is titled "RCD-ONLINE - Design consultation service - Basic search" and features a navigation bar with icons for search, filters, and help. Below this is a section titled "Enter your search criteria" with several search filters:
 

- Design number:** Two empty input fields separated by a hyphen.
- Owner:** A dropdown menu for "Name", followed by "Is" and another dropdown menu, and an empty input field.
- Filing date:** "From" and "To" labels followed by date input fields and calendar icons.
- Locarno class-subclass:** Two dropdown menus, both set to "Any".
- Indication of the product:** "Is" label followed by a dropdown menu and an empty input field. Below this is a link for "EUROLOCARNO".
- Sorting criteria:** A dropdown menu set to "Design number" and another set to "Ascending".

 At the bottom of the search section are "Search" and "Clear" buttons. A note below the search section states: "Note: RCD ONLINE does not yet provide information on invalidity decisions, entries in the Register after registration and appeal decisions. The information is thus not necessarily updated." The page footer indicates "Last updated on: 21/09/2005". The taskbar at the bottom shows the Start button and several open applications: "Inbox - Microsoft Outlook", "DAMI-ONLINE - RCD-O...", "Microsoft Word", and "Microsoft PowerPoint - [...]". The system tray shows "Local intranet" and the time "19:05".

# DATABASE UAMI

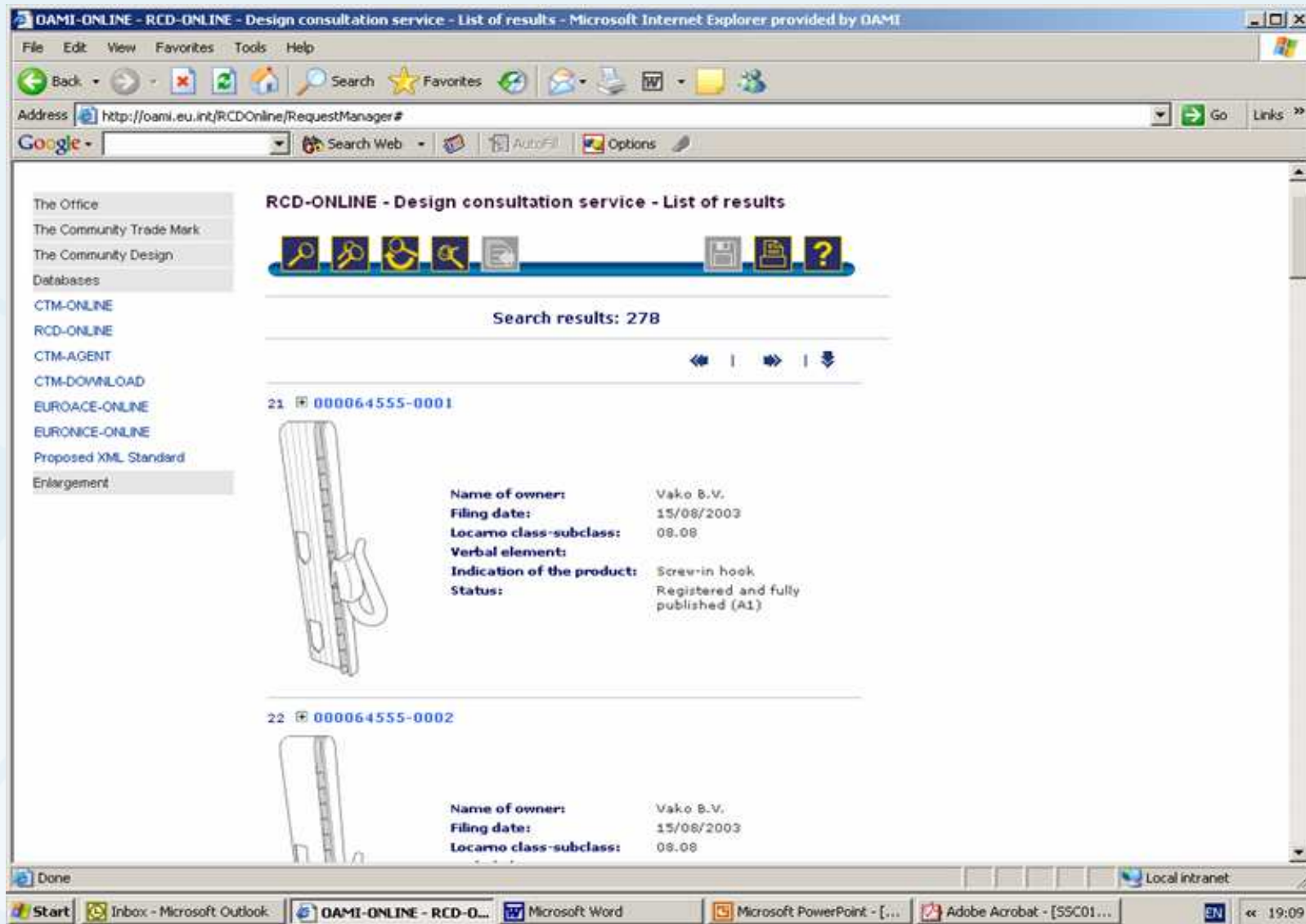

**OAMI-ONLINE - RCD-ONLINE - Design consultation service - List of results**

Address: <http://oami.eu.int/RCDOnline/RequestManager#>

**RCD-ONLINE - Design consultation service - List of results**

Search results: 278

21 **000064555-0001**



**Name of owner:** Vako B.V.  
**Filing date:** 15/08/2003  
**Locarno class-subclass:** 08.08  
**Verbal element:**  
**Indication of the product:** Screw-in hook  
**Status:** Registered and fully published (A1)

22 **000064555-0002**



**Name of owner:** Vako B.V.  
**Filing date:** 15/08/2003  
**Locarno class-subclass:** 08.08



## RICERCHE DI ANTERIORITÀ

(continua)

### DATABASE WIPO

Design depositati presso WIPO secondo la disciplina prevista dall'Accordo dell'Aia

I paesi aderenti all'Accordo sono elencati in

<http://www.wipo.int/treaties/en/documents/pdf/hague.pdf>

Database design WIPO:

<http://www.wipo.int/ipdl/en/search/hague/search-struct.jsp>

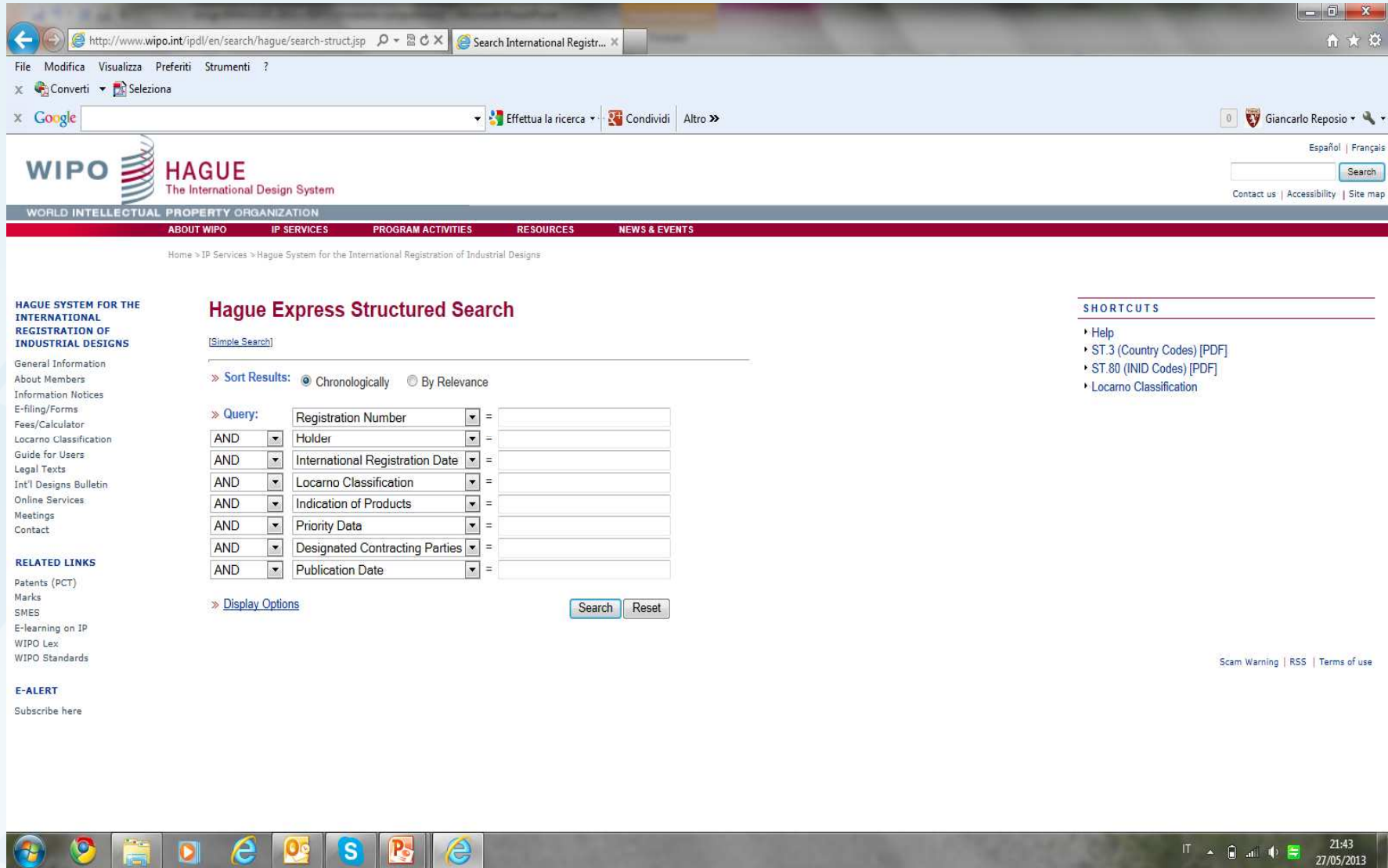

http://www.wipo.int/ipdl/en/search/hague/search-struct.jsp

File Modifica Visualizza Preferiti Strumenti ?

Converti Seleziona

Google Effettua la ricerca Condividi Altro >>

Giancarlo Reposio

Español | Français

WIPO HAGUE  
The International Design System

WORLD INTELLECTUAL PROPERTY ORGANIZATION

ABOUT WIPO IP SERVICES PROGRAM ACTIVITIES RESOURCES NEWS & EVENTS

Home > IP Services > Hague System for the International Registration of Industrial Designs

**HAGUE SYSTEM FOR THE INTERNATIONAL REGISTRATION OF INDUSTRIAL DESIGNS**

General Information  
About Members  
Information Notices  
E-filing/Forms  
Fees/Calculator  
Locarno Classification  
Guide for Users  
Legal Texts  
Int'l Designs Bulletin  
Online Services  
Meetings  
Contact

**RELATED LINKS**

Patents (PCT)  
Marks  
SMES  
E-learning on IP  
WIPO Lex  
WIPO Standards

**E-ALERT**

Subscribe here

## Hague Express Structured Search

[Simple Search]

» Sort Results:  Chronologically  By Relevance

» Query:

Registration Number	=	
AND	Holder	=
AND	International Registration Date	=
AND	Locarno Classification	=
AND	Indication of Products	=
AND	Priority Data	=
AND	Designated Contracting Parties	=
AND	Publication Date	=

» Display Options

Search Reset

**SHORTCUTS**

- Help
- ST.3 (Country Codes) [PDF]
- ST.80 (INID Codes) [PDF]
- Locarno Classification

Scam Warning | RSS | Terms of use

21:43  
27/05/2013

## RICERCHE DI ANTERIORITÀ

(continua)

Nell'utilizzo dei DATABASE, si consiglia:

- di leggere le istruzioni e gli *help* delle banche dati che si consultano
- di verificare le date di aggiornamento dei database e le date a decorrere dalle quali i dati sono stati imputati nel database stesso
- di verificare eventuali clausole di limitazione

## RISULTATO DI UNA RICERCA DELL'UAMI SULLE RAGIONI DELLA PROTEZIONE DEI DISEGNI INDUSTRIALI NELL'UE

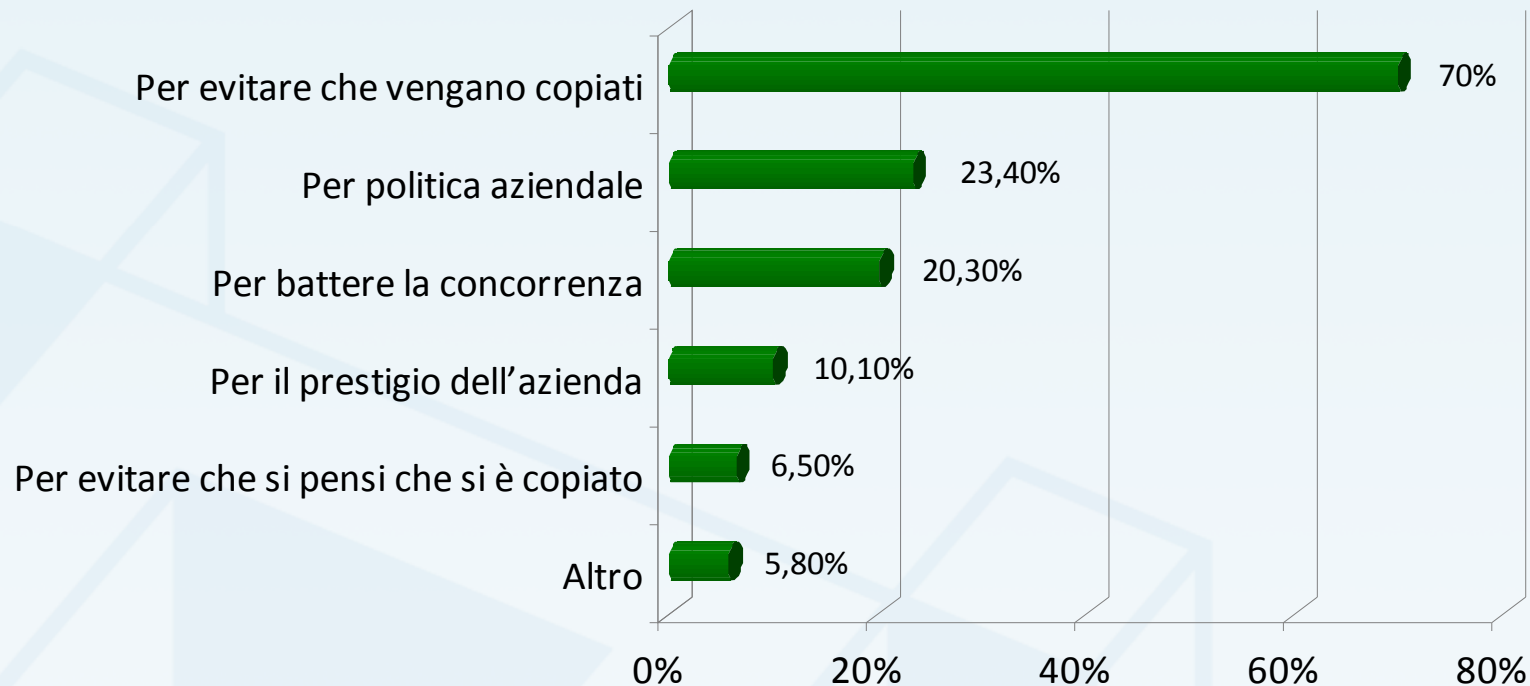

## **CUMULO di TUTELE**

### **Possibile ove ne sussistano i relativi requisiti**

- **Design:** Art.31 e segg. C.P.I. e Reg. Com. n.6/2006
- **Marchio:** Art.7 e segg. C.P.I. e Reg.Com. n.40/94
- **Brevetto per invenzione:** Art. 45 e segg. C.P.I. (+ EPC)
- **Brevetto per modello di utilità:** Artt. 82 - 86 C.P.I.
- **Diritto d'Autore:** Legge n. 633 del 22.4.1941
- **Concorrenza sleale:** Art. 2598 e segg. C.C.

## TUTELA DELLA FORMA ATTRAVERSO IL MARCHIO

- **Requisito**: la forma deve essere dotata di capacità distintiva
- **Durata**: 10 anni dal deposito della domanda, rinnovabile su base decennale
- **Esempio n.1**: Registrazione comunitaria n. 005104369 dep. 30/05/2006 , a nome Alessi

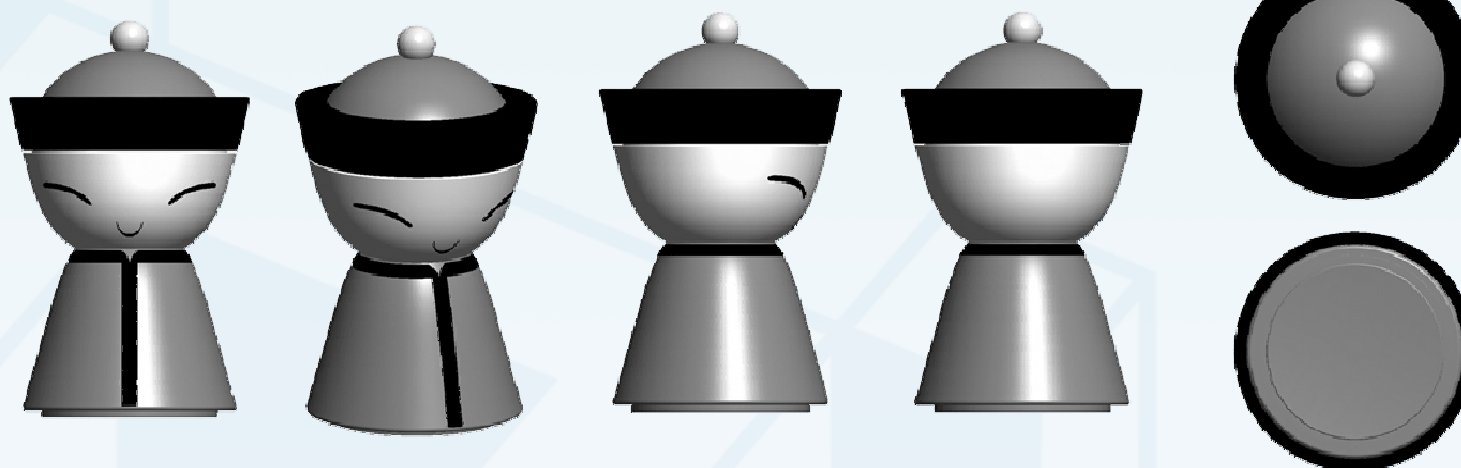

(TIMER DA CUCINA)

## TUTELA DELLA FORMA ATTRAVERSO IL MARCHIO

- **Esempio n. 2:**  
Registrazione comunitaria n. 000143933 dep. il 01/04/1996 a nome BMW

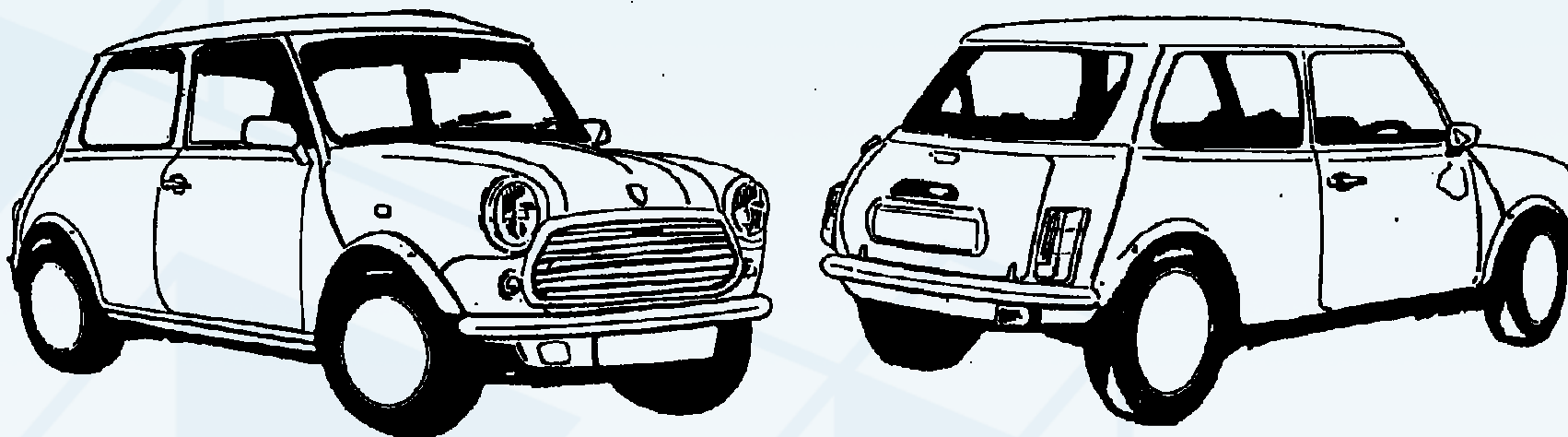

## TUTELA DELLA FORMA ATTRAVERSO IL DIRITTO D'AUTORE

**Novità** apportata dal Decreto Legislativo n. 95 del 02/02/2001:

Eliminazione del divieto di cumulo tra la tutela prevista per disegni e modelli e quella prevista dal Diritto d'Autore

Prima del Decreto:

Art. 5, comma 2, legge Modelli: *“ai modelli e disegni suddetti non sono applicabili le disposizioni sul diritto d'autore”*

La Legge n. 633 del 1941 (Art. 2, comma 4, nella precedente formulazione) riconosceva la tutela prevista dal diritto d'autore alle sole opere dell'arte applicata all'industria *“... sempre che il loro carattere artistico sia scindibile dal carattere industriale del prodotto al quale sono associate ...”* (cosiddetto “criterio della scindibilità”)



## TUTELA DELLA FORMA ATTRAVERSO IL DIRITTO D'AUTORE

**Novità** apportata dal Decreto Legislativo n. 95 del 02/02/2001 mediante modifica dell'Art. 1 della legge sul diritto d'autore (n°633 del 24/04/1941)

I disegni e modelli bidimensionali e tridimensionali (precedentemente ritenuti scindibili) e le opere del disegno industriale (precedentemente escluse dalla protezione in base al criterio della scindibilità) diventano opere meritevoli di protezione ai sensi della legge sul diritto d'autore



possibilità di cumulo

## TUTELA DELLA FORMA ATTRAVERSO IL DIRITTO D'AUTORE

(continua)

- **Requisito:** La forma deve avere valore artistico e carattere creativo
- **Durata:** 70 anni dalla morte dell'autore.
- **Caso:** la lampada di Wagenfeld

Il Tribunale di Firenze, con sentenza del 6 agosto 2003 nel caso TEKNO Srl Vs TECNOLUMEN GmbH, con riferimento all'uso della lampada Wagenfeld ha ritenuto che la stessa fosse dotata di “*valore artistico*” e ne ha quindi ammesso la tutela sulla base del diritto d'autore



## TUTELA DELLA FORMA ATTRAVERSO IL DIRITTO D'AUTORE

(continua)

Caso: lampada Arco di  
Castiglioni

Trib. Milano 28.11.2006:  
la lampada Arco rappresenta  
“... una delle espressioni più  
rilevanti delle concezioni  
progettuali ed estetiche del  
design Italiano del  
dopoguerra ...”



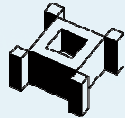

## Caso: poltrona Panton

Trib. Milano 29.12.2006: la sedia Panton “... ha assunto nel tempo un proprio valore di raffigurazione estetica di concezioni artistiche più generali, di fatto ormai trascendenti la semplice natura di oggetto di arredamento cui la sua funzione originaria la relegava, in quanto anticipatrice dei temi delle modalità espressive della pop art e capace di riassumere in sé le tendenze di rottura degli anni '60 in uno stile fortemente individuale del suo autore ...”

Poltrona = manifestazione di  
una ricerca e di una intuizione  
espressiva



## TUTELA DELLA FORMA ATTRAVERSO LA CONCORRENZA SLEALE

- **Requisito:** Azionabile in caso di imitazione servile di un prodotto e in ipotesi di parassitismo
- **Caso:** il contenzioso giudiziario Ferrero Vs Montresor in Cina  
La Suprema Corte di Pechino ha recentemente condannato per concorrenza sleale la Montresor-Zhanjiagang Food per aver copiato pedissequamente il packaging e le praline Rocher della Ferrero



## QUANDO LA SOMMA DI PRIVATIVE E' UNA GARANZIA

La tutela di un prodotto attraverso più privative combinate  
(design, marchi e brevetti)

- allarga l'ambito di protezione del prodotto
- garantisce gli investimenti del titolare
- determina un vantaggio competitivo sul mercato
- valorizza l'immagine dell'azienda

# QUANDO LA SOMMA DI PRIVATIVE E' UNA GARANZIA (continua)

## Il caso del portabottiglie Indesit

Il Design comunitario del prodotto

Il Brevetto rilasciato sul prodotto

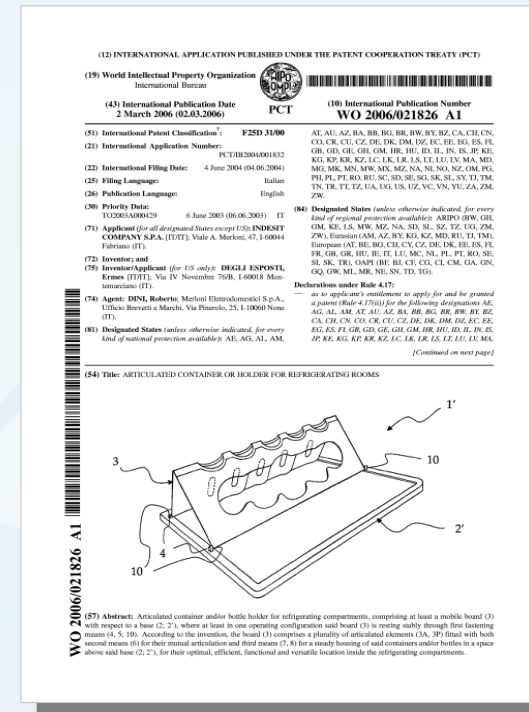

## QUANDO LA SOMMA DI PRIVATIVE E' UNA GARANZIA

# il caso APPLE / SAMSUNG



## QUANDO LA SOMMA DI PRIVATIVE E' UNA GARANZIA

(continua)

### Il caso Apple / Samsung

Azione contro Samsung mediante brevetti d'invenzione di Apple relativi a:

-il "*pinch con due dita*", ovvero la funzione che permette di zoomare avvicinando o allontanando pollice e indice

-il "*bounce-back*", cioè la funzione di rimbalzo che permette di tornare indietro quando si è arrivati alla fine di un'immagine o di un menu

-lo "*zoom con il tap*", vale a dire lo zoom mediante il semplice tocco di un dito

# QUANDO LA SOMMA DI PRIVATIVE E' UNA GARANZIA

(continua)

## Il caso Apple / Samsung

L'IPHONE a nome di Apple è stato tutelato nei confronti di Samsung, oltre che da brevetti d'invenzione relativi alla tecnologia, anche da US design patents:



US00D5930875

(12) **United States Design Patent** (10) Patent No.: **US D593,087 S**  
**Andre et al.** (45) Date of Patent: \*\* May 26, 2009

(54) **ELECTRONIC DEVICE** (56) **References Cited**

(75) Inventors: **Bartley K. Andre**, Menlo Park, CA (US); **Daniel J. Coster**, San Francisco, CA (US); **Dante De Jellis**, San Francisco, CA (US); **Richard P. Howarth**, San Francisco, CA (US); **Jonathan P. Iwe**, San Francisco, CA (US); **Steve Jobs**, Palo Alto, CA (US); **Duncan Robert Kerr**, San Francisco, CA (US); **Shin Nishihori**, San Francisco, CA (US); **Matthew Dean Rohrbach**, San Francisco, CA (US); **Douglas B. Satzger**, Menlo Park, CA (US); **Calvin Q. Seid**, Palo Alto, CA (US); **Christopher J. Stringer**, Portola Valley, CA (US); **Engene Antony Whang**, San Francisco, CA (US); **Rico Zerkendorfer**, San Francisco, CA (US)

(73) Assignee: **Apple Inc.**, Cupertino, CA (US)

(\*\*) Term: **14 Years**

(21) Appl. No.: **29/282,833**

(22) Filed: **Jul. 30, 2007**

**Related U.S. Application Data**

(63) Continuation of application No. 29/270,880, filed on Jan. 5, 2007, now Pat. No. Des. 558,756.

(51) **LOC (9) CL.** ..... **14-03**

(52) **U.S. CL.** ..... **D14/357; D14/358 G**

(58) **Field of Classification Search** ..... **D14/137; D14/138, 147, 191, 218, 247, 248, 341, 347; D14/406, 138 R, 138 AA, 138 AB, 138 AC, D14/138 AD, 138 G, 138 H; D10/05, 78; D10/04, D13/08, D18/7, 45/55/6, 45/55/6, 57/1, 57/3, 345/169**

See application file for complete search history.

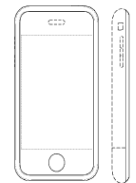

### US D 558756

depositato il 30 Luglio 2007

"home button, rounded corners and tapered edges"



US00D604305S

(12) **United States Design Patent** (10) Patent No.: **US D604,305 S**  
**Anzures et al.** (45) Date of Patent: \*\* Nov. 17, 2009

(54) **GRAPHICAL USER INTERFACE FOR A DISPLAY SCREEN OR PORTION THEREOF**

(75) Inventors: **Freddy Anzures**, San Francisco, CA (US); **Imran Chaudhri**, San Francisco, CA (US)

(73) Assignee: **Apple Inc.**, Cupertino, CA (US)

(\*\*) Term: **14 Years**

(21) Appl. No.: **29/281,460**

(22) Filed: **Jun. 23, 2007**

(51) **LOC (9) CL.** ..... **32-00**

(52) **U.S. CL.** ..... **D14/460**

(58) **Field of Classification Search** ..... **D18/24-33; D19/16, 52, D20/11, D21/324-33; 715/700-807, 975-77**

See application file for complete search history.

(56) **References Cited**

**U.S. PATENT DOCUMENTS**

D205,877 S \* 5/10/08 **Wada-Panack et al.**  
5,214,756 A 5/19/93 **Franklin et al.**  
5,555,364 A 9/19/96 **Goldstein**  
D390,548 S \* 2/19/98 **Makawa et al.**  
D392,266 S 3/19/98 **Snyder et al.**  
D418,828 S 12/20/00 **Pavly et al.**  
D420,911 S 2/20/00 **Decker**  
D438,213 S 2/20/01 **Herget et al.**  
D441,703 S 5/20/01 **Kahn et al.**  
D445,428 S 7/20/01 **Pattendes**  
D462,076 S 8/20/02 **Robbia et al.**  
D472,514 S 3/20/03 **Waldo**  
6,731,316 B2 5/20/04 **Hergstad et al.** ..... **D14-486**  
D507,575 S \* 7/20/05 **Toma et al.** ..... **D14-486**  
6,983,424 B1 1/20/06 **Dona** ..... **D14-486**  
D540,348 S \* 4/20/07 **Cummins** ..... **D14-486**  
D544,575 S 6/20/07 **Wang et al.** ..... **D14-486**  
D548,239 S \* 8/20/07 **Rama-Rohbanank** ..... **D14-486**  
D552,620 S \* 10/20/07 **Sato et al.** ..... **D14-486**  
D555,660 S \* 11/20/07 **Novillo et al.** ..... **D14-486**  
D559,261 S \* 1/20/08 **Jung et al.** ..... **D14-486**  
D564,530 S \* 3/20/08 **Kim et al.** ..... **D14-486**  
D565,586 S 4/20/08 **Shia et al.** ..... **D14-486**

**FOREIGN PATENT DOCUMENTS**

JP D1235127 4/2005

**OTHER PUBLICATIONS**

U.S. Appl. No. 29/281,507, Anzures et al., Icons, Graphical User Interface, and Animated Graphical User Interface for a Display Screen or Portion Thereof, filed Jun. 25, 2007.

(57) **CLAIM**

The ornamental design for a graphical user interface for a display screen or portion thereof, as shown and described.

**DESCRIPTION**

The patent file contains at least one drawing executed in color. Copies of this patent with a color drawing will be provided by the Office upon request and payment of the necessary fee.

FIG. 1 is a front view of graphical user interface for a display screen or portion thereof showing our new design; and,

FIG. 2 is a front view of a second embodiment thereof.

The broken line showing of a display screen in both views forms no part of the claimed design.

**1 Claim, 2 Drawing Sheets**  
(1 of 2 Drawing Sheets) Filed in Color



### US D 604,305

depositato il 23 Luglio 2007

"On-Screen Icons"



US00D618677S

(12) **United States Design Patent** (10) Patent No.: **US D618,677 S**  
**Andre et al.** (45) Date of Patent: \*\* Jun. 29, 2010

(54) **ELECTRONIC DEVICE** (56) **References Cited**

(75) Inventors: **Bartley K. Andre**, Menlo Park, CA (US); **Daniel J. Coster**, San Francisco, CA (US); **Dante De Jellis**, San Francisco, CA (US); **Richard P. Howarth**, San Francisco, CA (US); **Jonathan P. Iwe**, San Francisco, CA (US); **Steve Jobs**, Palo Alto, CA (US); **Duncan Robert Kerr**, San Francisco, CA (US); **Shin Nishihori**, Portola Valley, CA (US); **Matthew Dean Rohrbach**, San Francisco, CA (US); **Douglas B. Satzger**, Menlo Park, CA (US); **Calvin Q. Seid**, Palo Alto, CA (US); **Christopher J. Stringer**, Woodside, CA (US); **Engene Antony Whang**, San Francisco, CA (US); **Rico Zerkendorfer**, San Francisco, CA (US)

(73) Assignee: **Apple Inc.**, Cupertino, CA (US)

(\*) Notice: This patent is subject to a terminal disclaimer.

(\*\*) Term: **14 Years**

(21) Appl. No.: **29/282,018**

(22) Filed: **Nov. 18, 2008**

**Related U.S. Application Data**

(60) Division of application No. 29/282,854, filed on Jul. 30, 2007, now Pat. No. Des. 581,922, which is a continuation of application No. 29/270,888, filed on Jan. 5, 2007, now Pat. No. Des. 558,758.

(51) **LOC (9) CL.** ..... **14-02**

(52) **U.S. CL.** ..... **D14/401; D14/248; D14/203.7**

(58) **Field of Classification Search** ..... **D14/341; D14/342, 343, 344, 345, 346, 347, 420, 426, D14/427, 432, 430, 440, 441, 444, 446, 426, D14/137, 139, 138, 250, 380, 147, 218, D14/247, 248, 150; D10/05, 104, D13/168; D18/6, 7, D21/325, 686, 455/50, 556, 455/56, 2, 57/1, 57/3, 57/4, 370/433, 61, 370/433, 64, 433, 61, 433, 61, 341/814, 341/22, 342/160, 173, D36/596, 601, 603**

See application file for complete search history.

**1 Claim, 2 Drawing Sheets**

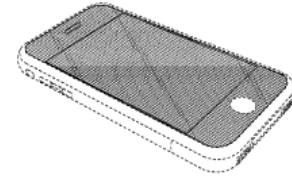

### US D 618,677

depositato il 18 Novembre 2008

"Full glass Screen"

## **QUANDO LA SOMMA DI PRIVATIVE E' UNA GARANZIA**

(continua)

### **Il caso Apple / Samsung**

Azione contro Samsung in vari Paesi (ad es. Corea del Sud, Giappone, Germania, Francia, Italia, Olanda, Australia)

Il tribunale Californiano di San Josè (a sedici chilometri da Cupertino) ha stabilito che Samsung ha violato le privative di Apple e ha condannato l'azienda coreana al pagamento di 1,05 miliardi di dollari di danni

Varie azioni giudiziarie anche di Samsung nei confronti di Apple (ad es.: brevetto sulla tendina delle notifiche a scomparsa)

## LA PROTEZIONE DELL'IPHONE

(continua)

Inoltre la Apple protegge il suo Iphone  
mediante marchi tridimensionali:

Marchio comunitario  
**n. 006107858**  
dep. il 17.7.2007

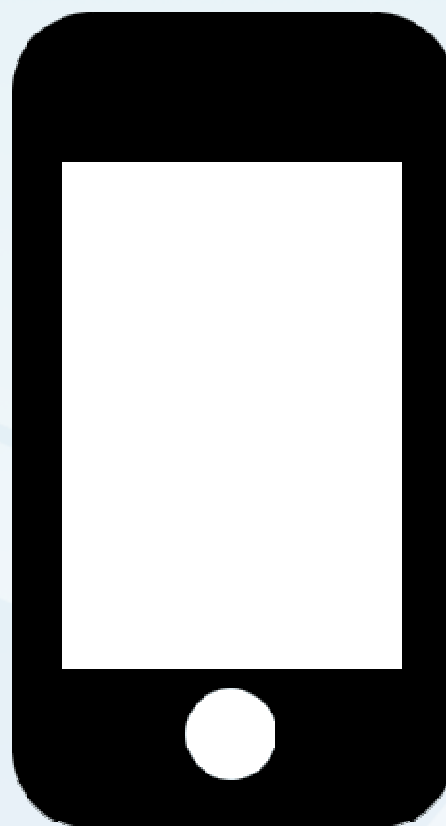

Marchio comunitario  
**n. 006387203**  
dep. il 23.10.2007

## L'I-CLONE DI MEIZU



- **I-Phone: costo 460 \$**
- **I-Clone: costo 230 \$**

	Meizu M8	Apple iPhone
Network	GSM/TD-SCDMA	GSM 850/900/1800/1900,EDGE
Phone size	105×57×11.5mm	115×61×11.6mm
Display screen	VGA 720×480pixel 3.3inch touchscreen	16 million colors 320×480 pixel 3.5inch touchscreen
Operating System	WIN CE 6.0	MAC OS X
CPU	533 Mhz Samsung Processor, ARM11 567MHZ + video decoder/encoder, video CODEC	Intel Xscale processor
Camera	3.0 megapixel primary camera in back  0.3 megapixel video conferencing camera in front	2 megapixel camera
Other	Bluetooth, 30PIN extended interface(TV OUT, LINE IN/OUT, can handle keyboard, mouse) 128 MB DDR SDRAM cache. Screen brightness automatically adjusts to varied lighting environments.	Bluetooth V2.0 with EDR, 802.11b/g Wi-Fi

**SPiegel ONLINE** NETZWELT
Suche

NACHRICHTEN VIDEO ENGLISH EINESTAGES FORUM SPIEGEL WISSEN ABO & SHOP

Home | Politik | Wirtschaft | Panorama | Sport | Kultur | **NetzWelt** | Wissenschaft | UniSPIEGEL | SchulSPIEGEL | Reise | Auto

Nachrichten > NetzWelt > Tech > Cebit 2008
Login Registrierung



Alle Artikel

05. März 2008
Drucken | Senden | Leserbrief | Bookmark

CEBIT
Schrift: + -

## Polizei jagt iPhone-Plagiatoren

**Nur einen Tag lang konnten sie ihre Produkte vorführen, dann war für mehrere Aussteller Schluss: Polizeibeamte durchsuchten mehrere Messestände, sicherten Beweise, befragten Standpersonal. Der Grund für die Aktion: Die ausgestellten Produkte waren Apples iPhone zu ähnlich.**

Für einige asiatische Aussteller nahm die Cebit heute ein jähes Ende. Wie das Internet-Portal "heise online" berichtet, haben Zivilbeamte der Kriminalpolizei mehrere Stände wegen des Verdachts auf Produktpiraterie geschlossen. Zudem seien etliche Exponate und Prospekte als Beweismittel gesichert worden. Zumindest in einem Fall sei es dabei um ein Gerät gegangen, das Apples iPhone verblüffend ähnlich sieht.



AFP

Ähnliche Aktionen hat es schon in der Vergangenheit gegeben. So wurden vor zwei Jahren auf der Cebit MP3-Player beschlagnahmt, die ihrem Vorbild, dem iPod, naturgetreu nachempfunden waren. Im vergangenen Jahr dann veranlasste die Firma Sisol bei mindestens zehn Ausstellern die Beschlagnahme von MP3-Playern, Handys und Navigationsgeräten (mehr...). Der Vorwurf damals: Die Hersteller der Geräte hatten MP3-Funktionen eingebaut, ohne dafür an Sisol Lizenzabgaben zu leisten. Das Unternehmen verwaltet unter anderem für France Telecom Patente

der MPEG-Technologie.

MEHR ÜBER...

**Cebit Produktpiraterie  
Plagiat iPhone Polizei**

zu SPIEGEL WISSEN

Über die Hintergründe der Polizeiaktion vom Mittwoch schweigen Polizei und Staatsanwaltschaft Hannover derzeit noch, wollen sich erst morgen offiziell zu den Vorgängen auf dem Messegelände äußern. Da offenbar vornehmlich Hersteller von iPhone-Nachbauten durchsucht wurden, liegt die Vermutung nahe, das Apple hinter der Aktion steckt. Auf Nachfrage von SPIEGEL ONLINE ließ ein Unternehmenssprecher aber nur Apples-Standardantwort verlauten: "Kein Kommentar".

### TOP 3: LESER EMPFEHLEN

NETZWELT
ALLE RESSORTS

Bizarre Cebit-Jobs: Halbnacht im Handy-Whirlpool

Zum Tod von Gary Gygax: Der Herr der Dungeons

Cebit: Polizei jagt iPhone-Plagiatoren

### VIDEOS NETZWELT



Foto: SPIEGEL TV

### CEBIT 2008

Cebit-Presskonferenzen: Wie Microsoft das Internet erklärt

Cebit: Polizei jagt iPhone-Plagiatoren

Cebit-Protest: Greenpeace ist die IT nicht grün genug

Bizarre Cebit-Jobs: Halbnacht im Handy-Whirlpool



Karte: Geländeplan nach Ausstellungsprogramm

Spezial: Alle Artikel zur Cebit 2008

30 Jahre VisiCalc: Excel-Urahren haben sich verrechnet

Google Earth: Aus-der-Luftgucker tapen in die Abmahnfälle

Mozilla-Projekte: Wie Firefox das Internet aufbrezeln will

Anti-Drogen-Spiel: Die Sucht ge crackt

### EXKLUSIV

StudiVZ-Boss Riecke: "Gott sei Dank dürfen wir bei Ermittlungsersuchen Daten jetzt herausgeben"



### SPIEGEL SPECIAL



**Heft 1/2008:**  
**Das starke Geschlecht**  
Was Frauen erfolgreich macht

Inhalt  
Heft bestellen

www.metroconsult.it

None (Torino) Via Sestriere, 100 - Tel +39 011 9904174 - Fax +39 011 9904182  
 Milano Vicoletto Giardino, 3 - Tel. +39 02 8900640 - Fax +39 02 85910179  
 Genova Via Palestro, 5/6 - Tel. +39 010 8196592 Fax +39 010 813268

# UN CASO PARTICOLARE DI TUTELA ATTRAVERSO IL DESIGN COMUNITARIO:

## il sito web

## LA CREATIVITÀ ESTETICA DI UN SITO WEB PUÒ ESSERE TUTELATA ATTRAVERSO I SEGUENTI STRUMENTI:

### 1. Diritto d'autore

Nasce in capo all'autore con la creazione dell'opera

### 2. Registrazione di disegno/modello

Rende possibile la tutela di un sito web, registrato come disegno/modello, dalle imitazioni la cui "impressione generale" venga evocata in altro sito

### 3. Concorrenza sleale

Può essere attivata solo in presenza di:

- a) un'imitazione pedissequa tra siti web e
- b) fra soggetti in rapporto di concorrenza



# I SITI WEB POSSONO ESSERE DEPOSITATI COME “ESTRATTI DI PROGETTI WEB”:

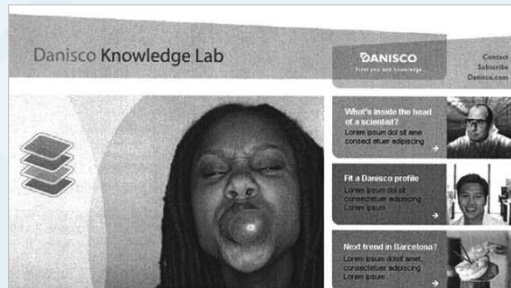

**DISEGNO COMUNITARIO  
N. 000293907-0003**



**DISEGNO COMUNITARIO  
N. 000481502-0001**



**DISEGNO COMUNITARIO  
N. 000529672-0001**

## TUTELA DEL DESIGN

### A. Azione Giudiziale

1. Tutela civile
  2. Tutela penale
  3. Tutela doganale → azionabile nei confronti di prodotti in contraffazione di private depositate/registrate
- Provedimenti cautelari (descrizione, sequestro, inibitoria)

### B. Azione Stragiudiziale

Il Giurì del Design, costituito da ADI e Confindustria, delibera nei casi di imitazione e sfruttamento abusivo dell'opera intellettuale altrui.

Caratteristiche:

- emette decisioni in tempi notevolmente più rapidi, rispetto a quelli della Magistratura Ordinaria
- Le decisioni del Giurì del Design assumono natura di parere “pro veritate” innanzi ai giudici

## UNO DEGLI STRUMENTI UTILIZZABILI PER LA LOTTA ALLA CONTRAFFAZIONE

### Lotta alla contraffazione attraverso la tutela doganale

- **NORME DI RIFERIMENTO**
- Reg. CE n. 3295/94 (come modificato da Reg. CE n. 241/99);
- Nuovi Reg. CE n. 1383/2003 (entrato in vigore 1° luglio 2004) e Reg. CE n. 1891/2004 del 21.10.2004.

Banca dati F.A.L.S.T.A.F.F. (Fully Automated Logical System To Against Forgery & Fraud);

[www.agenziadogane.it](http://www.agenziadogane.it)

## Tutela Doganale

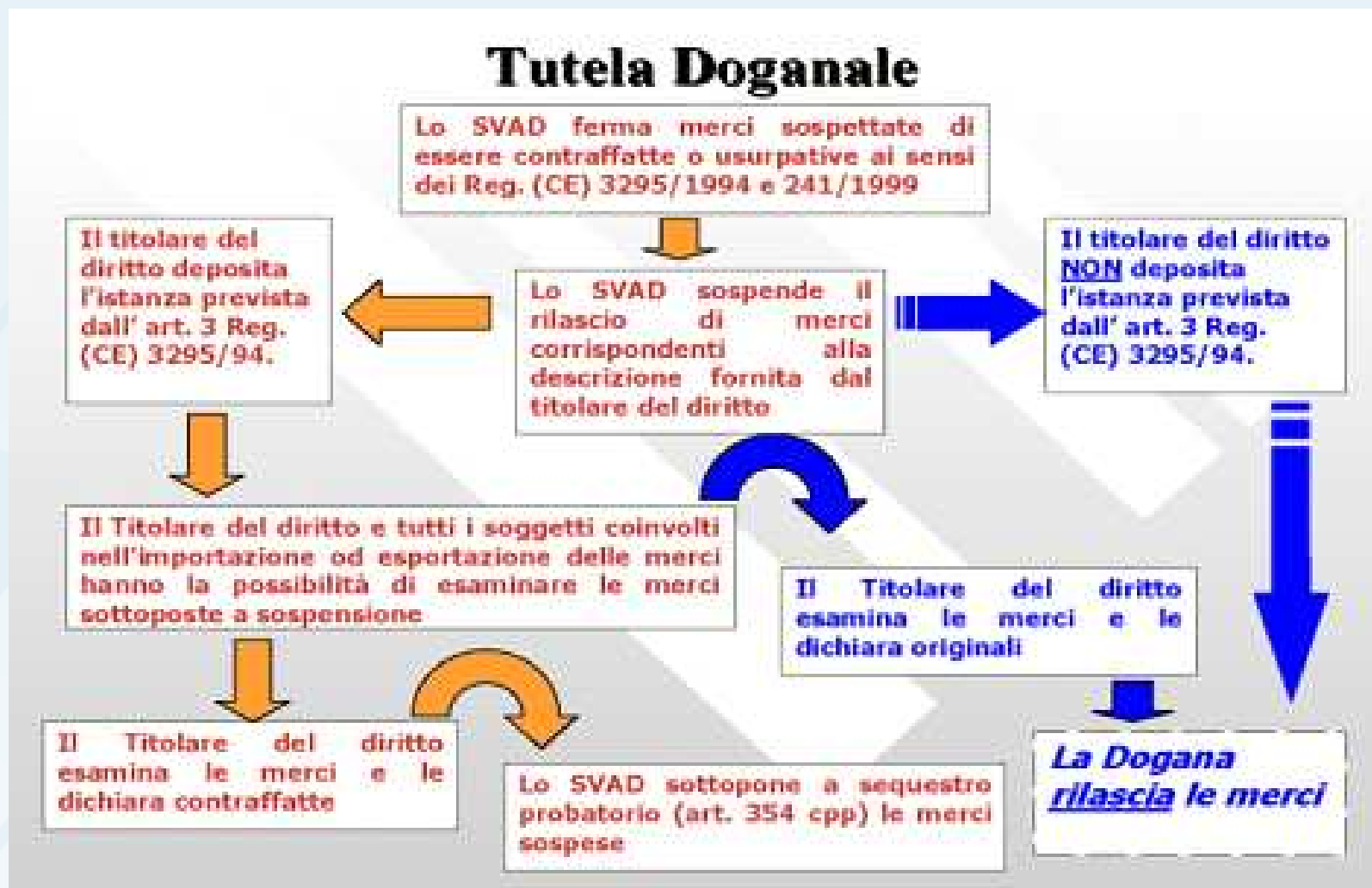

## Perché proteggersi con la proprietà Industriale/intellettuale

- Rafforzare la posizione dell'impresa sul mercato (tramite tutela dalle copie e dalle imitazioni)
- Aumentare il valore dell'impresa e dei propri prodotti (ad es. i disegni e i modelli sono beni che possono aumentare il valore di un'impresa come asset del patrimonio aziendale e, quindi, maggiore è il successo di un disegno o modello e maggiore sarà il suo contributo al valore dell'impresa)
- Incoraggiare la concorrenza leale e le procedure commerciali corrette che, a loro volta, favoriscono la realizzazione di prodotti (anche esteticamente) sempre più attraenti
- Recuperare gli investimenti di R&D
- Concedere licenze per incrementare il proprio business (ad esempio, per permettere la presenza della vostra impresa in mercati altrimenti difficilmente raggiungibili) e per favorire R&D

## CIRCOLO VIRTUOSO

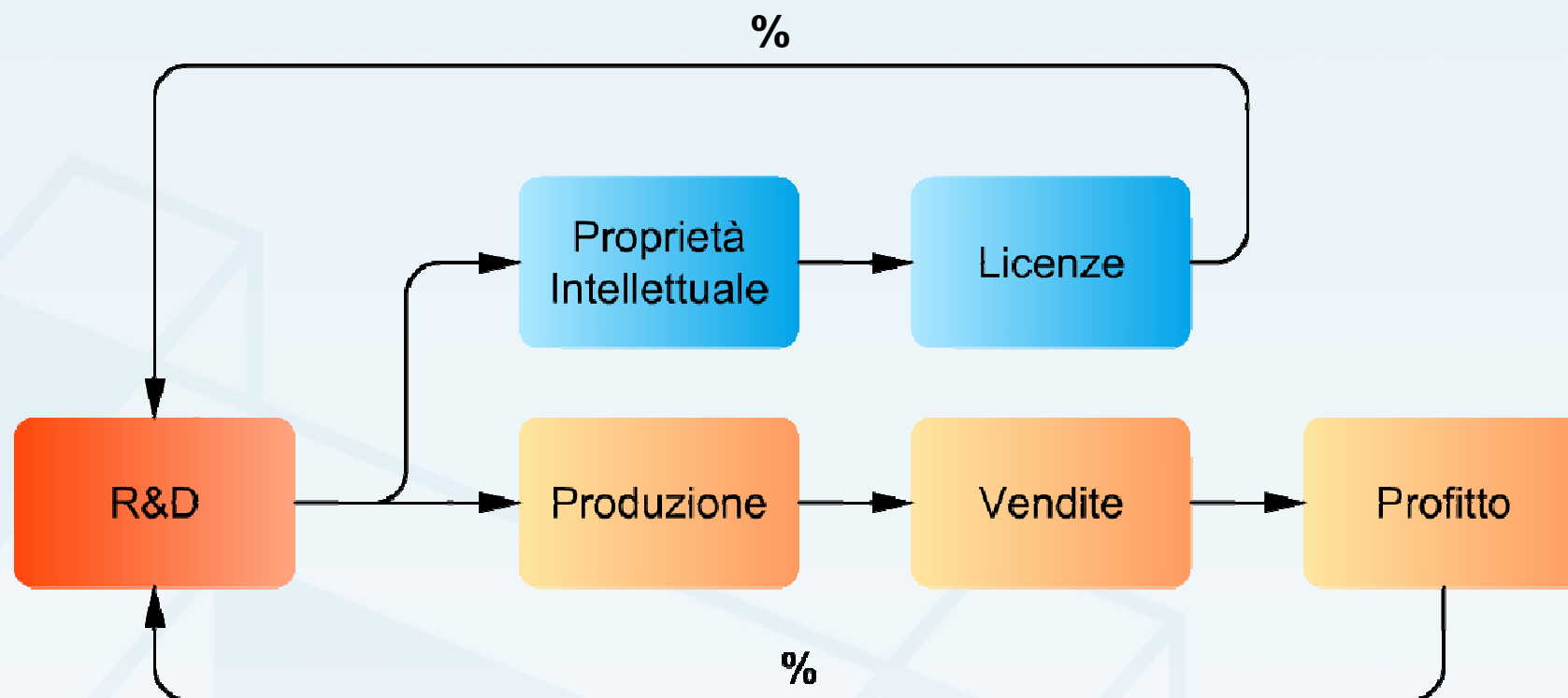

# Grazie per la Vostra attenzione

[info@metroconsult.it](mailto:info@metroconsult.it)

[giancarlo.reposio@metroconsult.it](mailto:giancarlo.reposio@metroconsult.it)

[www.metroconsult.it](http://www.metroconsult.it)

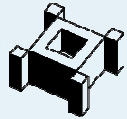

**Metroconsult**  
CONSULENZA IN PROPRIETÀ INDUSTRIALE



**You generate ideas. We make them fly.**

*Metroconsult is involved in all aspects of industrial and intellectual property rights, protecting and exploiting inventions. So if you believe in your ideas like we do in our expertise, come join us. [www.metroconsult.it](http://www.metroconsult.it)*

